

36 371 000 GROHE F-DIGITAL DELUXE RECEPTOR BLUETOOTH BT-01A PARA APPLE Y ANDROID

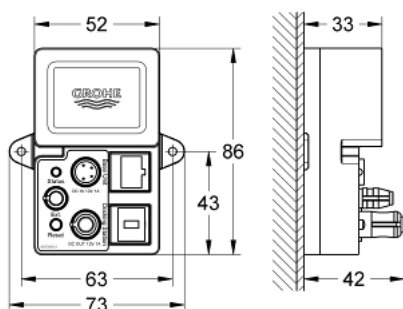

DESCRIPCIÓN DEL PRODUCTO (1/2)

- Colour: Cromo
- Con electrónica integrada para la comunicación inalámbrica de datos
- Combinable con la estación de acoplamiento 36365000 existente
- Montaje a pared
- 8.6 x 7.3 x 4.2 cm
- Características:
- Interruptor de reinicio
- Indicador de estado por LED
- Se sostiene sola / máxima configuración
- Conexión uno a uno
- Con mecanismo de cierre de seguridad (1 usuario)
- Desconexión de seguridad en caso de pérdida de conexión
- Juego de cables de conexión para la comunicación de datos y la fuente de alimentación (5 m cada uno)
- Marca CE
- Bluetooth alimentación eléctrica del transmisor: 12 V
- Bluetooth transmisor de frecuencia: 2,4 GHz
- El rango del bluetooth (10 m) varía dependiendo de los materiales usados entre el transmisor y el receptor
- Requiere Unidad Base Box 2.0 Bluetooth (36397000) - se vende por separado
- Necesita Bluetooth del dispositivo (bluetooth V2.1 o superior)

Pure Freude
an Wasser



36 371 000 GROHE F-DIGITAL DELUXE RECEPTOR BLUETOOTH BT-01A PARA APPLE Y ANDROID

DESCRIPCIÓN DEL PRODUCTO (2/2)

- Requisitos del sistema Android Sistema operativo: a partir de 2.3.3
Densidad de píxeles: 160 dpi mínimo Resolución de pantalla: 320 x 470 píxeles por pulgadaRequisitos del sistema Apple iPod touch 4/5, iPhone 4/5, iPad/ iPad mini**Sistema operativo de Apple: a partir del lanzamiento de iOS 6.0 y superiorLos dispositivos hardware para GROHE SPA F-digital Deluxe App *** no están incluidos en la entrega. Podrá descargar la App gratuitamente en Apple store / iTunes o Google Play tienda autorizada.La marca y los logotipos de Bluetooth son marcas registradas propiedad de Bluetooth SIG, Inc. y cualquier uso de dichas marcas por Grohe AG es bajo licencia. Otras marcas y nombres comerciales pertenecen a sus respectivos propietarios.** Apple, el logotipo de Apple, iPod, iPod Touch, iPhone y iTunes son marcas comerciales de Apple Inc., registradas en los EE.UU. y otros países. Apple no se hace responsable del funcionamiento de este dispositivo o de su cumplimiento con los estándares normativos y de seguridad*** Disponible de forma gratuita a través de iTunes o tienda Play Google